

**COMPACTA**



**ALTA  
TECNOLOGIA**



**SETUP RÁPIDO**



**CUSTO  
BENEFÍCIO**



**OPERAÇÃO  
SIMPLES**

# Encaixotadora semiautomática

CP250



**Pharma Solutions Brasil**  
Tecnologia e serviços

# DESCRIÇÃO GERAL

A CP250 PRO é uma encaixotadora semiautomática de alta tecnologia projetada para trabalhar com diferentes modelos de cartucho e caixas. Sua praticidade permite fazer setups rápidos e precisos, com os formatos plug and play com interface de fácil utilização. Operação fácil, onde o operador abre as caixas e coloca na saída dos produtos, estes são automaticamente agrupados e uma vez que a camada está pronta é inserida na caixa. Integração com o sistema de rastreabilidade.



## Tecnologia

Construída com tecnologia de ponta, preparada para a indústria 4.0, buscando dinamizar com o que há de mais inovador. Equipados com hardware principal Siemens®, como CLP, servo motor, IHM com comunicação profinet. Pneumática Camozzi®.

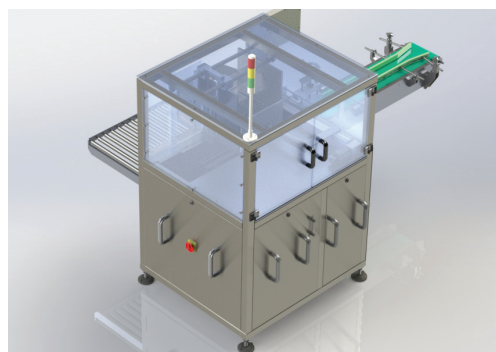
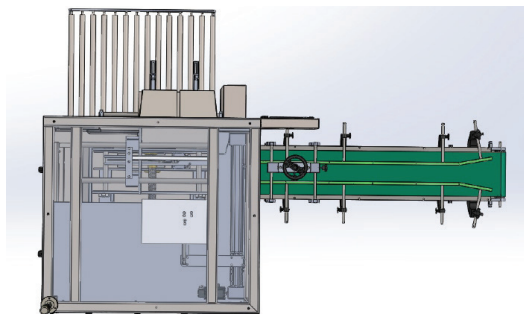

## Construção e Acabamento

Construída inteiramente em aço inoxidável e alumínio anodizado. Portas de proteção em policarbonato e sensores de segurança em todas as portas. Adequando o equipamento conforme a demanda e necessidade do cliente.



## Suporte

Estrutura que busca garantir aos clientes segurança e tranquilidade para que possam atingir suas metas de produtividade e qualidade. Contamos com um suporte técnico especializado para dar toda a assistência necessária, bem como peças de reposição para facilitar ainda mais os processos.

## DIMENSÕES

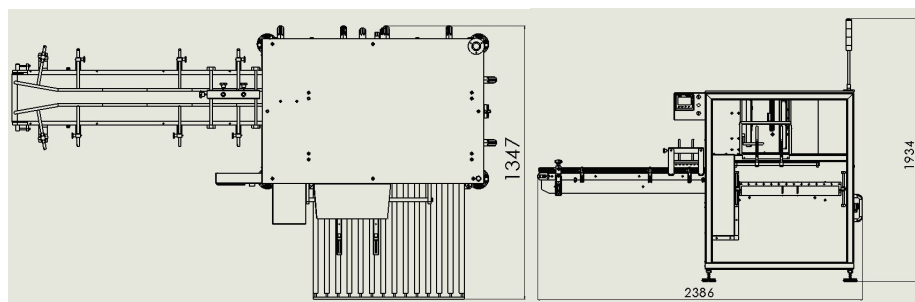

### Dimensões máximas e mínimas da caixa (mm):

Altura	Largura	Comprimento
Max. 350	Max. 400	Max. 540
Min. 50	Min. 145	Min. 190



### Dimensões máximas e mínimas do display (mm):

Altura	Largura	Comprimento
Max. 85	Max. 150	Max. 175
Min. 15	Min. 25	Min. 55

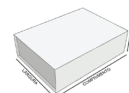

Modelo	PRO Semi automática	ECO Semi automática
Estrutura	Em inox e alumínio anodizado	Em aço carbono pintado e alumínio jateado
Acionamento	Servo motor Siemens	Pneumática Camozzi
Comunicação	Profinet	Multipolos

Conexão via Profinet  
**Profinet**

Equipamento adequado  
**Norma NR12**

Software opcional  
**Manutenção Preventiva 4.0**

## Contato

+55 62 37020856

info@pharmasolutionsbrasil.com

Anápolis Goiás - Brasil

